

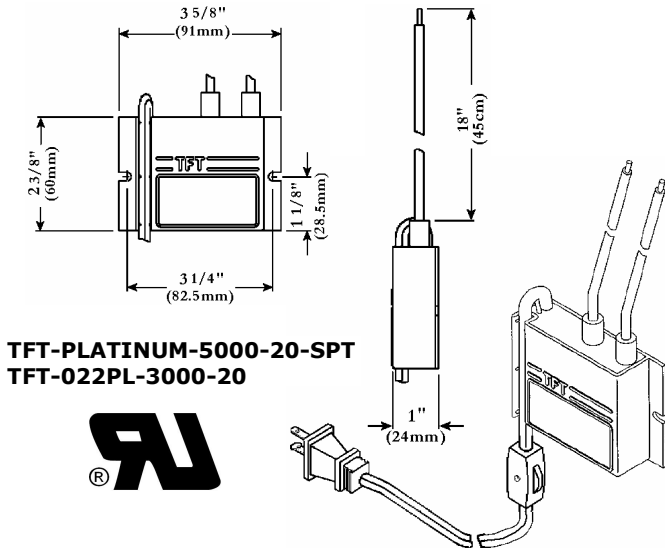

Neon Power Supplies/ Transformateurs électroniques pour tubes luminescents

TFT-Platinum – 5000-20 (120 VAC) TFT-Platinum – 5000-20-SPT (120 VAC) TFT-022PL-3000-20 (120 VAC)



NOTE

The TFT-PLATINUM-5000-20/SPT and the TFT-022PL-3000-20 are in compliance with UL2161 Secondary Ground Fault Protection (SGFP), Chapter 20 exemption, and ARE NOT EQUIPPED WITH A SHUT-OFF CIRCUIT. The TFT-Platinum-5000-20-SPT and TFT-022PL-3000-20 have no grounding provided, the power supply shall not be used in a sign having any metal required to be grounded.

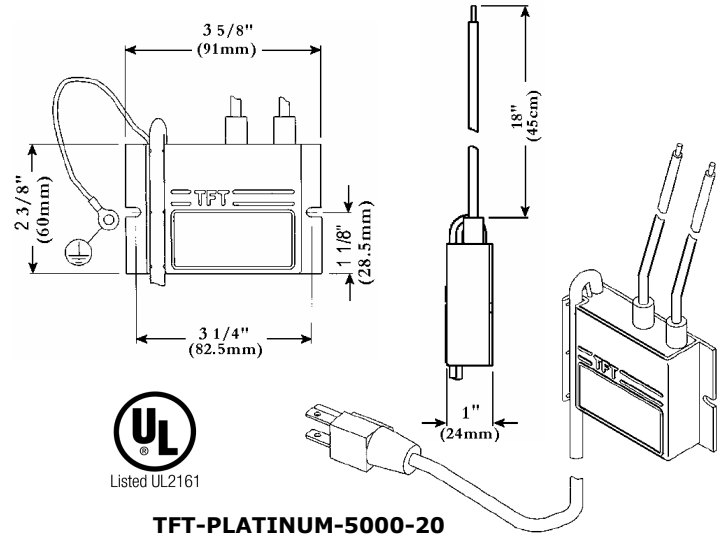

NOTE

Le TFT-PLATINUM 5000-20/SPT et le TFT-022PL-3000-20 sont conformes à l'exemption de circuit de protection de faute à la terre au secondaire (SGFP) selon le standard UL2161, Chapitre 20, et NE SONT PAS ÉQUIPÉS D'UN CIRCUIT DE DÉCLANCHEMENT AUTOMATIQUE. Le TFT-Platinum-5000-20-SPT et le TFT-022PL-3000-20 ne sont pas munis de point de mise à la terre. Ces transformateurs électroniques ne doivent pas être utilisés sur une enseigne ayant des parties métalliques nécessitant d'être reliées à la terre.

Specifications / Caractéristiques	
Input Power / Alimentation	120 VAC, ± 10%, 50/60 Hz & 0.35 A maximum
Operating Temperature / Température de fonctionnement	0°C to + 40 °C (32°F to +104°F)
Weight / Poids	400 g (14 oz.)

Luminous Tube Length Chart (*) Longueur totale des tubes (*)	Clear or Fluorescent Red Neon Tubes Tubes au néon rouge, clairs ou fluorescents				Clear or Fluorescent Ag Mercury Filled Tubes Tubes au mercure Ag, clairs ou fluorescents			
	15 mm	12 mm	10 mm	8 mm	15 mm	12 mm	10 mm	8 mm
TFT-Platinum -5000-20/SPT	14 ft (pi.)	11 ft (pi.)	7 ft (pi.)	5 ft (pi.)	17 ft (pi.)	13 ft (pi.)	8 ft (pi.)	6 ft (pi.)
TFT-022PL-3000-20	--	7 ft (pi.)	6 ft (pi.)	4 ft (pi.)	--	8 ft (pi.)	7 ft (pi.)	5 ft (pi.)

(*) MAXIMUM LOADING CHARGE

All listed values are indicative and represent an average. Values can significantly vary due to filling pressure, ambient temperature, high voltage cable length, electrode type and sign material. For each pair of electrodes, deduct 12 in. (30 cm).

(*) TABLEAU DES CHARGES MAXIMUM

Toutes les valeurs moyennes sont données à titre indicatif et peuvent varier de façon significative en fonction des pressions de pompage, de la température ambiante, des longueurs de câbles, du type d'électrodes et du matériel de fabrication de l'enseigne. Pour chaque paire d'électrodes, déduire 30 cm (12 po.).

TUBE LOAD

TFT electronic power supplies operate as a constant current source and automatically adjust to the tube length (including electrodes) from short circuit (no length) to the maximum value listed in the footage chart.

Note: If the maximum tube length prescribed in the footage chart is exceeded (formerly called "overload condition") the power supplies' electronic circuit will not be damaged. Tubes could either have some dim areas or not be illuminated at all.

WARNING: Usage of any flasher, dimmer and other device is not recommended and may damage TFT power supplies. Do not operate power supply without load.

INSTALLATION

1. Installation shall be in accordance with the applicable electric codes and applicable sign regulations.
2. The power supply can be installed either on a metallic or a non-metallic surface. As it produces heat in normal operation, it must be installed in a location that minimizes overheating. **Free air flow must be allowed around the enclosure and adequate ventilation is essential for long life operation.**
3. Power supply must be secured in place with two (2) permanent fasteners (#6 screw minimum).
4. **Grounding** a) The TFT-Platinum-5000-20-SPT and the TFT-022PL-3000-20 have no grounding provided, the power supply shall not be used in a sign having any metal required to be grounded.
b) On the TFT-Platinum-5000-20, connect the green wire to the screw to ground all metallic (conductive) parts of the sign.
5. GTO covering: If a non-metallic conduit is used (i.e., high voltage covering UL recognized, CSA certified), the power supply enclosures have been designed to fit the conduit.
6. It is recommended to install the power supply in such a position so as to make the GTO leads as short and as equal as possible.
Warning: Do not use metallic conduit or shielded cable. Do not extend or splice cables.
7. When wiring GTO leads, always keep a minimum of 1 1/4 inch (30 mm) between each GTO and any metallic surface.
8. If more than one power supply is used to illuminate a sign (Figure 8):
a. Keep 3 inches (75 mm) between every two power supplies.
b. Never cross GTO leads.
c. Never cross GTO leads with the supply leads.

Note: The performance of the TFT power supply may be affected if the installation requirements listed above are not respected.

WARRANTY

TFT- TRANSFOTEC INTERNATIONAL, a wholly owned subsidiary of **emd technologies**, warrants purchased equipment (power supply/dimmer) to be free of defects in material and workmanship under normal use and maintenance for a period of two (2) years from the date of manufacturing. Any defective equipment will be repaired or replaced at the sole discretion of TFT TRANSFOTEC INTERNATIONAL. The liability of the company is limited to the replacement of the defective product. The company is not responsible for any shipping or installation cost incurred by the buyer.

Made in Canada; Specifications are subject to change without notice or obligation.

© TFT TRANSFOTEC INTERNATIONAL – All rights reserved.

CHARGE DU TUBE

Le transformateur électronique s'adapte automatiquement à la longueur du tube (électrodes incluses) de court circuit, jusqu'à la valeur maximale prescrite au tableau de charge.

Note: Si l'on excède la longueur prescrite, le transformateur électronique ne subira aucun dommage. Seul le tube montrera une perte d'intensité lumineuse dans certaines zones, allant jusqu'à l'extinction.

ATTENTION : L'utilisation de clignotant, de variateur d'intensité ou autre mécanismes n'est pas recommandée et peut endommager le transformateur. Ne pas utiliser le transformateur électronique sans charge.

INSTALLATION

1. Toute installation doit être en conformité avec les codes et règlements électriques en vigueur.
2. Le transformateur électronique peut être installé sur une surface métallique ou non. Produisant de la chaleur lors de son fonctionnement, le transformateur doit donc être installé avec une libre circulation d'air autour du boîtier. Une ventilation adéquate assurera la longévité du produit.
3. Le transformateur électronique doit être fixé avec deux (2) attaches permanentes (vis #6 minimum).
4. **Mise à la terre** a) Le TFT-Platinum-5000-20-SPT et le TFT-022PL-3000-20 ne sont pas munis de point de mise à la terre. Ces transformateurs électroniques ne doivent pas être utilisés sur une enseigne ayant des parties métalliques nécessitant d'être reliées à la terre.
b) Sur le TFT-Platinum-5000-20, connecter le fil vert à la vis pour mettre à la terre toutes les parties métalliques (conductrices) de l'enseigne.
5. Si un conduit non-métallique est utilisé, de type revêtement GTO (reconnu par UL, approuvé par CSA), le transformateur est équipé de tubulure pour le recevoir.
6. Il est recommandé d'installer le transformateur électronique dans une position permettant que les câbles GTO soit le plus court et égal possible.
Attention: Ne pas utiliser de conduit métallique ou de câble blindé. Ne pas rallonger ou épaisser les câbles.
7. Lors du câblage, il est recommandé de conserver un minimum de 30 mm (1 1/4 po.) entre chaque GTO et toute surface métallique.
8. Si plus d'un transformateur électronique est utilisé (figure 8):
a. Garder un minimum de 75 mm (3 po.) entre les transformateurs.
b. Ne jamais croiser les câbles GTO.
c. Ne jamais croiser les câbles GTO avec le cordon d'alimentation.

Note: La performance du transformateur électronique TFT peut être affectée si les règles d'installations décrites ci-avant ne sont pas observées.

GARANTIE

TFT – TRANSFOTEC INTERNATIONAL, appartenant à part entière à **emd technologies**, offre une garantie de ses transformateurs et/ou variateurs couvrant tous défauts de composants et d'assemblage, pour une période de deux (2) ans de la date de fabrication et réparera ou remplacera tout produit trouvé défectueux, selon la décision de la compagnie. La responsabilité de la compagnie se limite au remplacement d'un produit défectueux. La compagnie décline toute responsabilité pour bris résultant de l'envoi ou de l'installation effectuée par l'acheteur.

Fait au Canada. Les spécifications sont sujettes à changement sans préavis.

© TFT TRANSFOTEC INTERNATIONAL – Tous droits réservés.

